

Manuale Tecnico

Vetrata Astron



Indice

1. Descrizione del prodotto	4
1.1 Esploso dalla Vetrata Astron	4
1.2 Maniglie e serrature	5
1.3 Sezioni	6
2. Dimensioni di fabbricazione	10
2.1 Dimensione massima per anta	10
3. Configurazione	11
3.1 Configurazione delle guide modulari	11
4. Despiece	12
5. Istruzioni di installazione	14
5.1 Verifica delle dimensioni dell'apertura dell'installazione	14
5.2 Installazione profilo telaio superiore	14
5.3. Installazione profilo guida inferiore	15
5.4 Installazione profilo telaio laterale (UP-40/25)	17
5.5 Installazione ante	18
5.6 Assemblaggio e distribuzione di tappi in gomma - antet	19
5.7. Livellamento delle ante	19
5.8 Fissaggio della sicura superiore	20
5.9 Collocazione guarnizioni in gomma in PVC	20
5.10 Fissaggio del blocco superiore completo ante laterali	20
Allegato I Test	21
Allegato II Caratteristiche Vetro 10 mm	22
Allegato III Smontaggio e smaltimento dell'imballaggio dei componenti del prodotto al termine della sua vita utile	24

1. Descrizione del prodotto



1.1 Esploso dalla Vetrata Astron

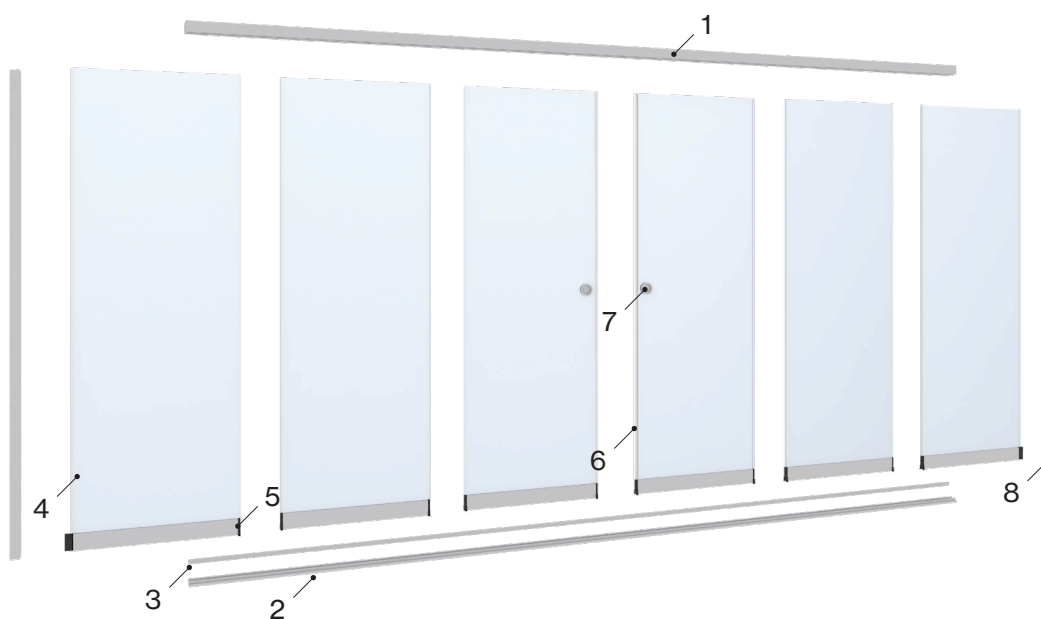

Codice Descrizione

1	*	Profilo guida superiore Vetrata
2	*	Profilo guida inferiore Vetrata
3	070051	Profilo binario guida Vetrata
4	070029	Vetro temperato trasparente 10 mm bordi smussati

Codice Descrizione

5	070057	Profilo porta Vetrata
6	070026	Guarnizione in gomma in PVC con flangia e battuta di arresto dei pannelli terminali (Bolla)
7	070088	Maniglia filettata per porta scorrevole Astron
8	504031	Guida UP-40/25

* I riferimenti variano a seconda della configurazione selezionata.

1.2 Maniglie e serrature

Maniglia filettata



Codice	Descrizione	Finitura
1 070088	Maniglia filettata per porta scorrevole Astron	Acciaio inossidabile

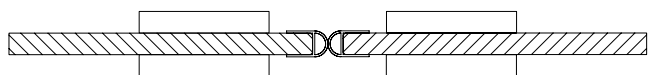

Sezione maniglia a incasso porta scorrevole
Blocco centrale

Chiavistello rotondo



Codice	Descrizione	Finitura
2 070017	Chiusura Scorrevole Astron 20	Acciaio inossidabile
3 070018	Serratura Scorrevole Astron 20	

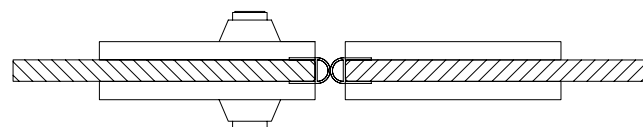

Sezione serratura porta scorrevole
Blocco centrale

Serratura laterale

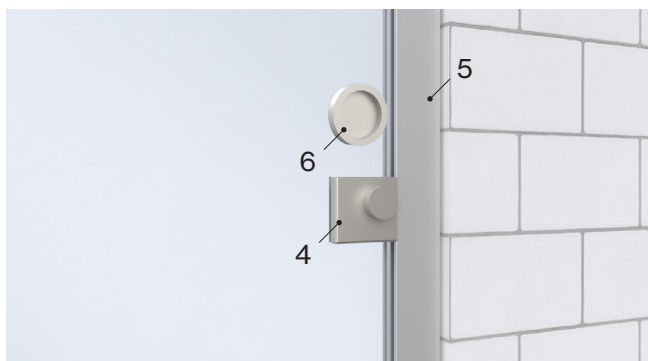

Codice	Descrizione	Finitura
4 070032	Serratura Gancio Vista Interna Destra Astron 20	Acciaio inossidabile
5 504031	Guida UP-40/25	Aluminio
6 070088	Maniglia filettata per porta scorrevole Astron	Acciaio inossidabile

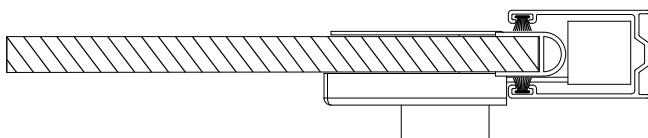

Sezione serratura porta scorrevole
Blocco laterale

1.3 Sezioni

1.3.1 Sezione con 2 Ante

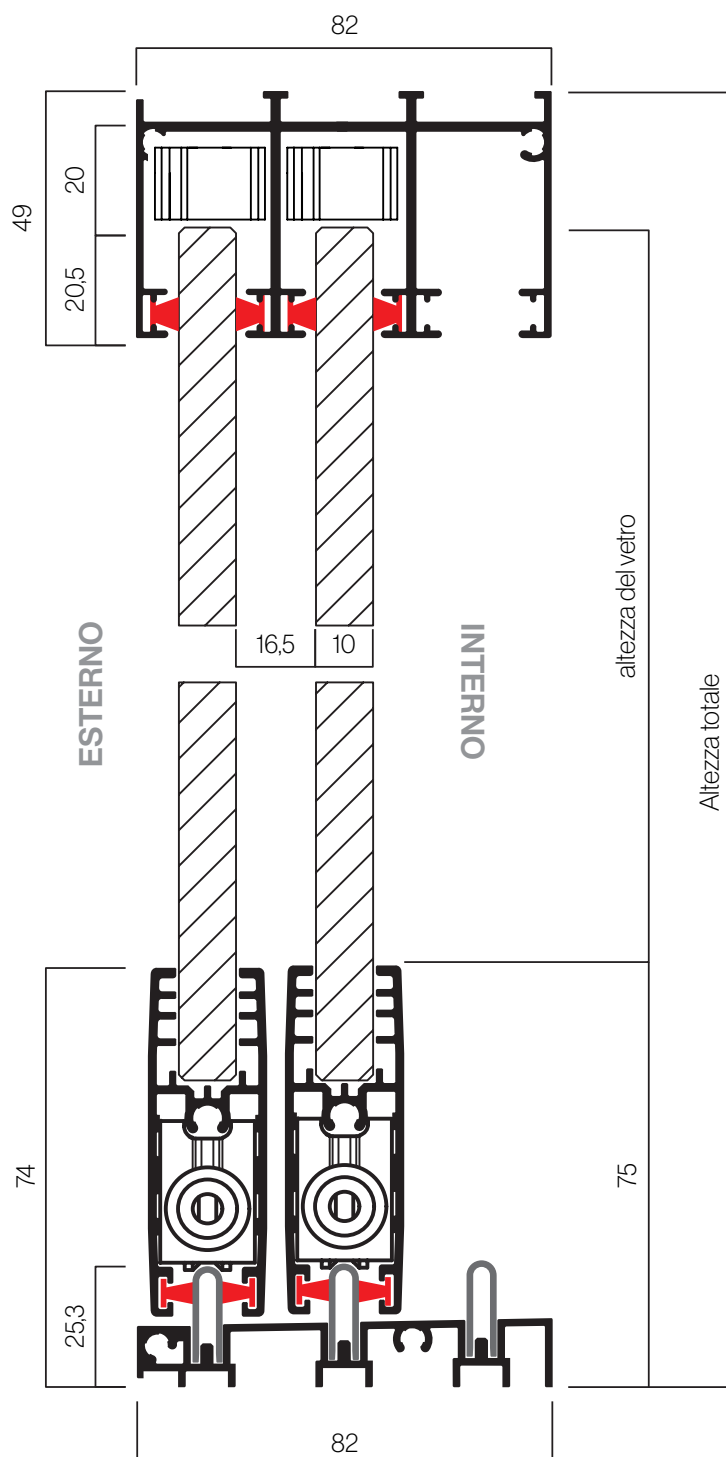

1.3.2 Sezione con 3 Ante

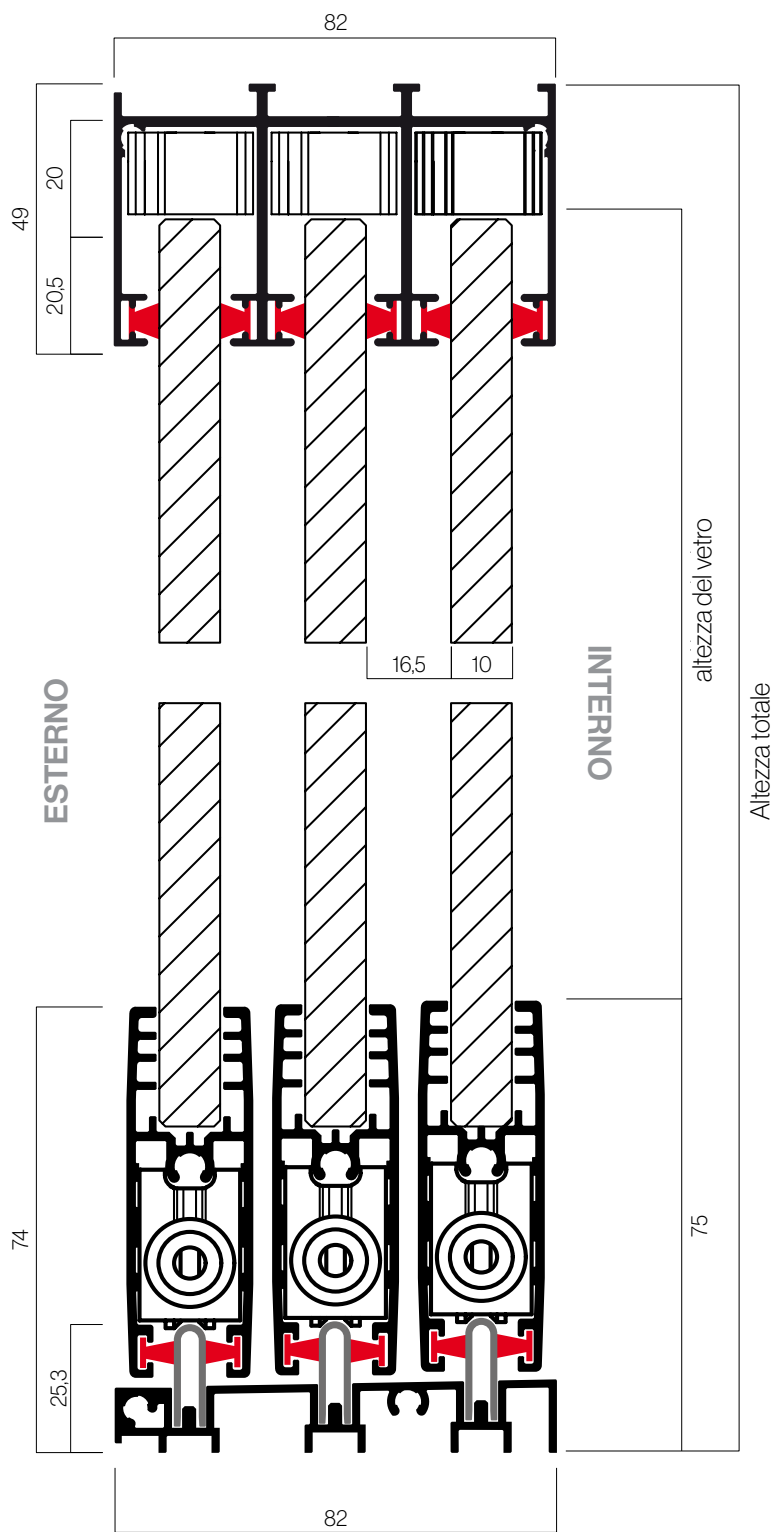

1.3.3 Sezione con 4 Ante

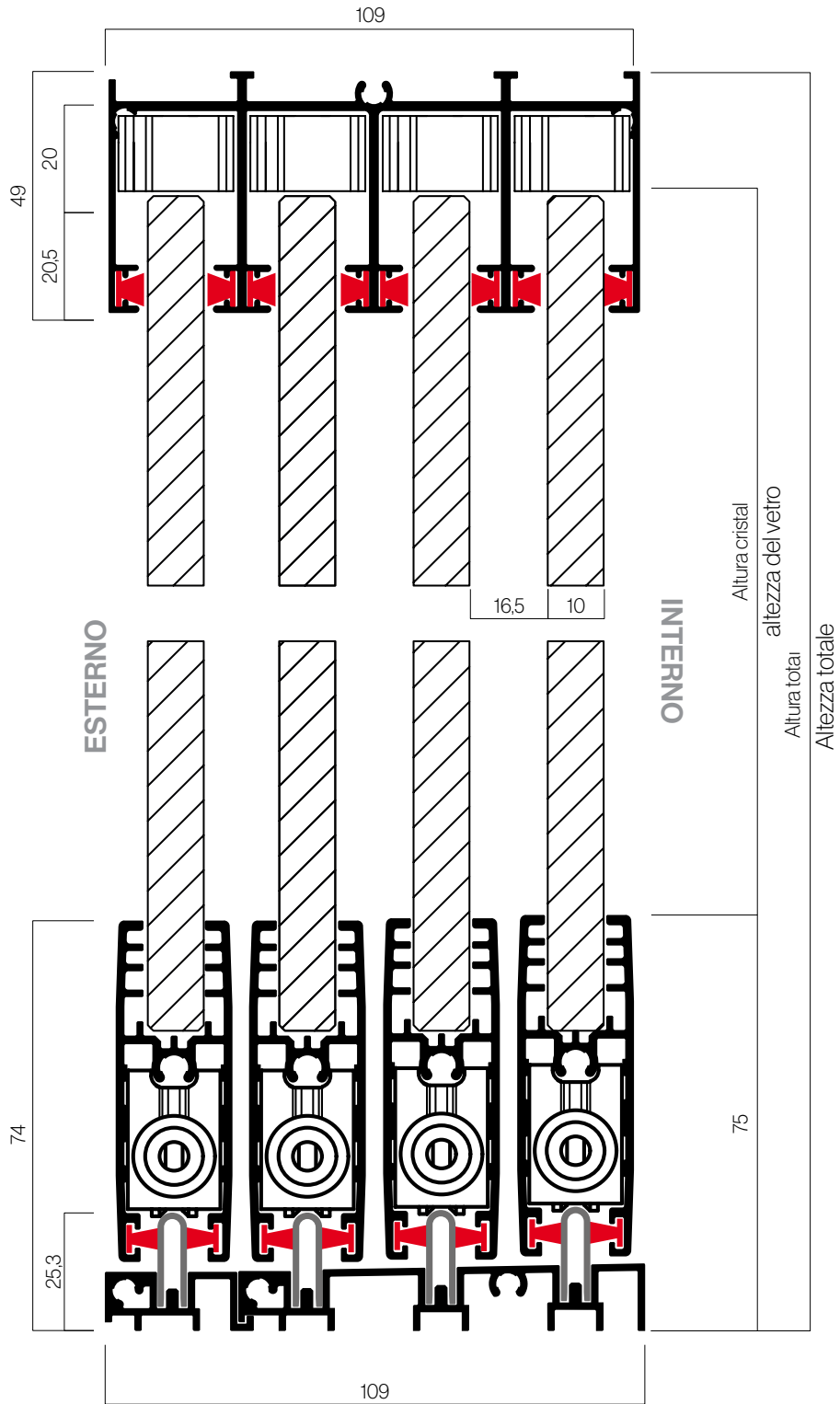

1.3.4 Drenaggio telaio inferiore

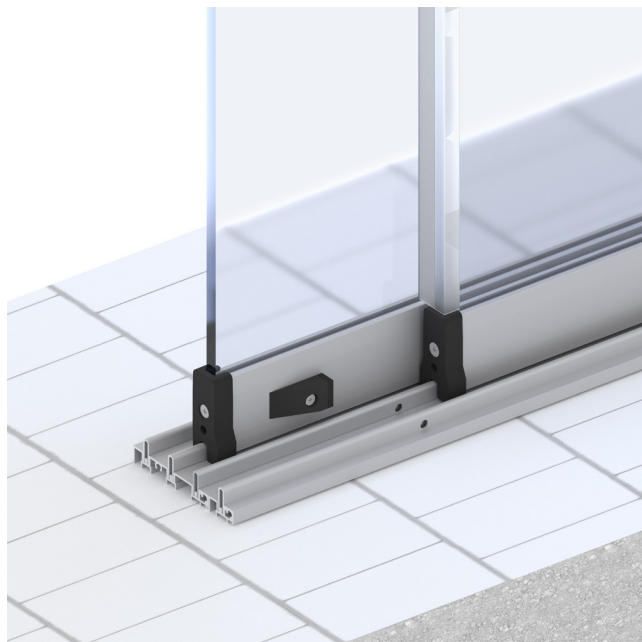
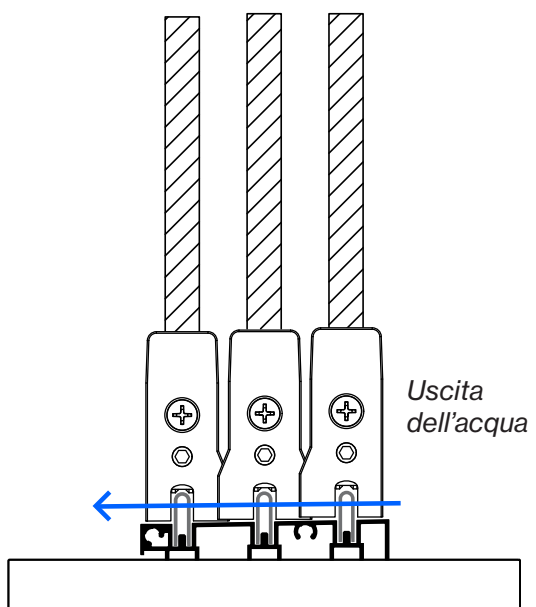

1.3.5 Drenaggio telaio inferiore incassato

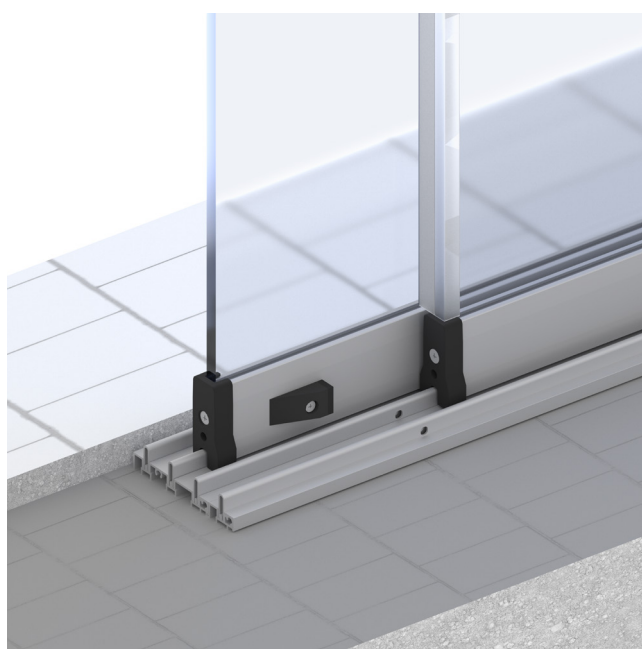
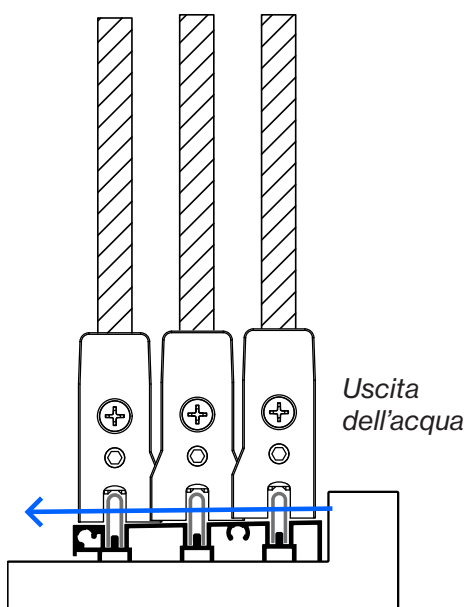

2. Dimensioni di fabbricazione

2.1 Dimensione massima per anta

Massimo	(m)
Larghezza	1,20
Altezza	2,80

! Attenzione

Peso massimo di ogni pannello: 90 Kg

Le dimensioni massime di un'anta sono calcolate con il seguente grafico

Peso del vetro 10 mm: 25,3 Kg/m²



3. Configurazione

3.1 Configurazione delle guide modulari

Profili modulari per coprire una gamma più ampia di configurazioni.

Ad esempio, una configurazione di 4 pannelli mobili e 1 fisso, V. 402, si avvale di 3 guide a binario unico che consentono di adattare il sistema alle esigenze del cliente

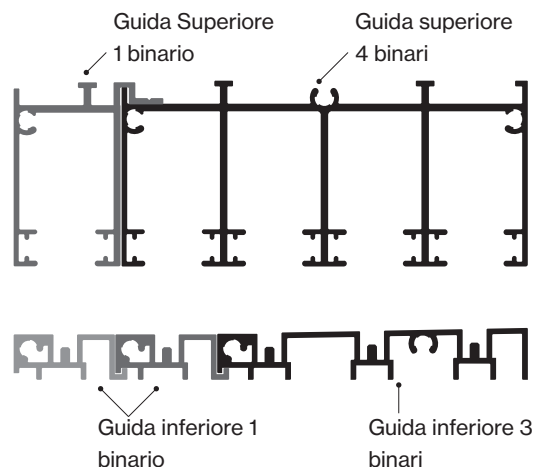

3 Ante

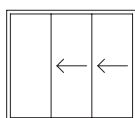

Esterno
V. 301

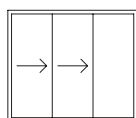

Esterno
V. 302

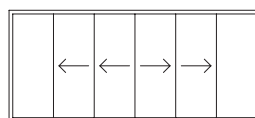

Esterno
V. 303

4 Ante

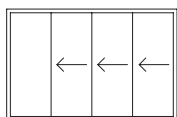

Esterno
V. 401

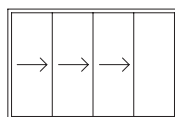

Esterno
V. 402

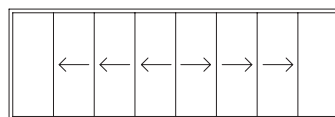

Esterno
V. 403

5 Ante

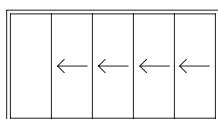

Esterno
V. 501

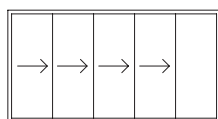

Esterno
V. 502

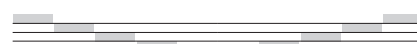
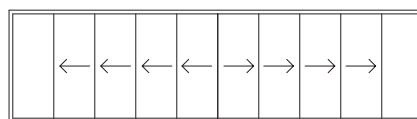

Esterno
V. 503

6 Ante

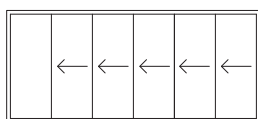

Esterno
V. 601

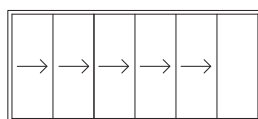

Esterno
V. 602

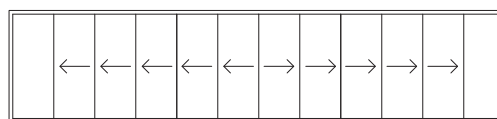

Esterno
V. 603

4. Despiece

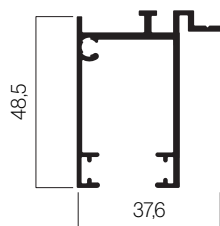

Guida Superiore
Vetrata a 1 binario
070054

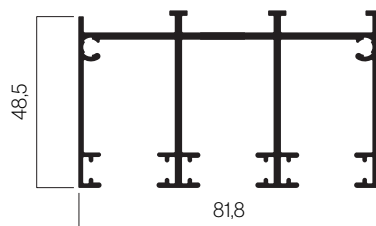

Guida Superiore Vetrata a
3 binari
070055

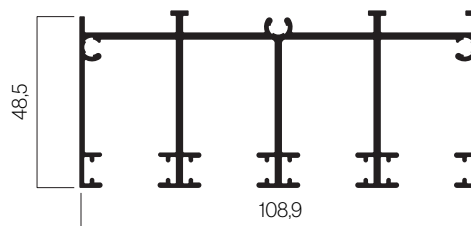

Guida Superiore Vetrata a
4 binari
070056

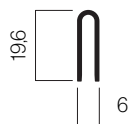

Binario guida per
Vetrata
070051



Guida Inferiore Vetrata a 1
binario
070052



Guida Inferiore Vetrata a 3
binari
070053

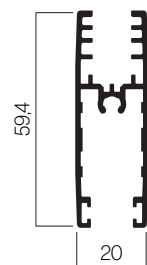

Porta vetro vetrata
070057

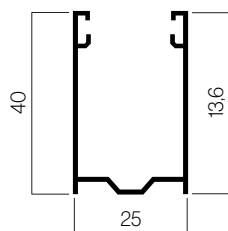

Guida UP-40/25
504031

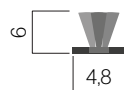

Spazzolino 4,8 x 6
026209



Vite 4,2 x 16
DIN RS Testa bassa
027217

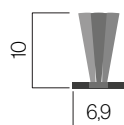

Spazzolino Ref.: 69-1000
041068



Vite 4,8 x 38
DIN 7982 Zincato
024118

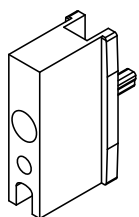

Set di tappi in gomma
per telaio
070072

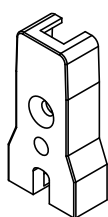

Set Tappo in gomma
mobile - Astron 4.0
070069

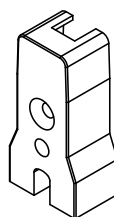

Set Tappo in gomma
Centrale - Astron 4.0
070071

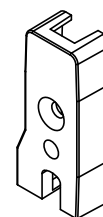

Set Tappi di gomma Inizio
Fine Scorrimento Inter-
rior-Exterior-Astron 4.0
070083

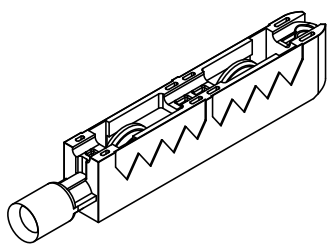

Ruota Vetrata 2022
070067

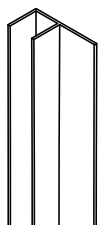

Guarnizione in gomma in PVC duro con sovrapposizione morbida per pannelli intermedi 070025

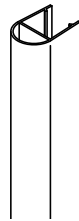

Guarnizione in gomma in PVC con flangia e blocco dei pannelli terminali (bolla) 070026

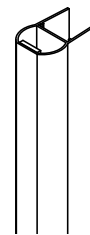

Guarnizione in gomma magnetica di bloccaggio 070073

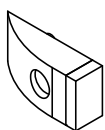

Set Blocco Inferiore Serratura
070070



Blocco superiore Vetro di sicurezza
070080

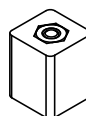

Blocco Superiore Completo Ante Laterali
070082

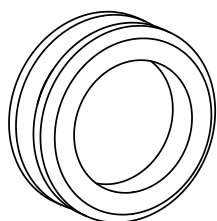

Maniglia filettata per porta scorrevole Astron
070088

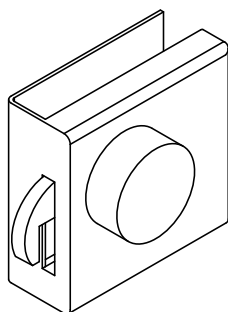

Serratura Gancio Vista Interna Astron 20
-Derecha 070032
-Izquierda 070033

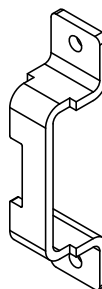

Chivistello laterale UP40-25 - Astron 20
070044

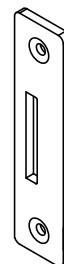

Chiusura Gancio Astron 20
070034

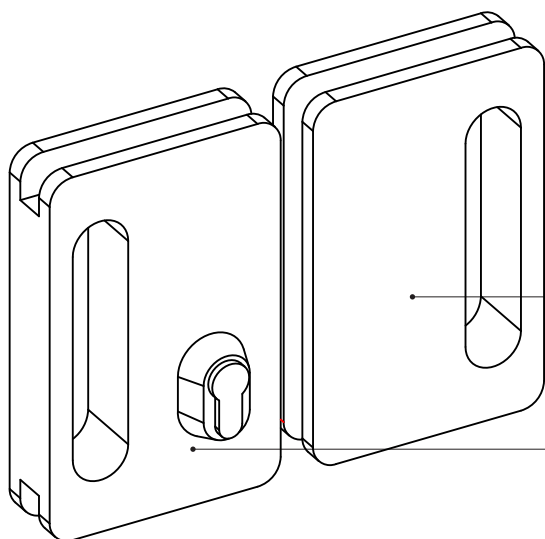

Serratura scorrevole Astron 20
070017

Chiusura Scorrevole Astron 20
070018

5. Istruzioni di installazione

5.1 Verifica delle dimensioni dell'apertura dell'installazione

Prima di iniziare l'installazione, verificare le dimensioni complessive dell'apertura. Controllare l'altezza minima (verticale) dal soffitto al pavimento e la larghezza minima (orizzontale) tra le pareti.

X = Larghezza totale
(X = la distanza più breve tra X1 e X2)

Y = Altezza totale
(Y = la distanza più breve tra Y1 e Y2)

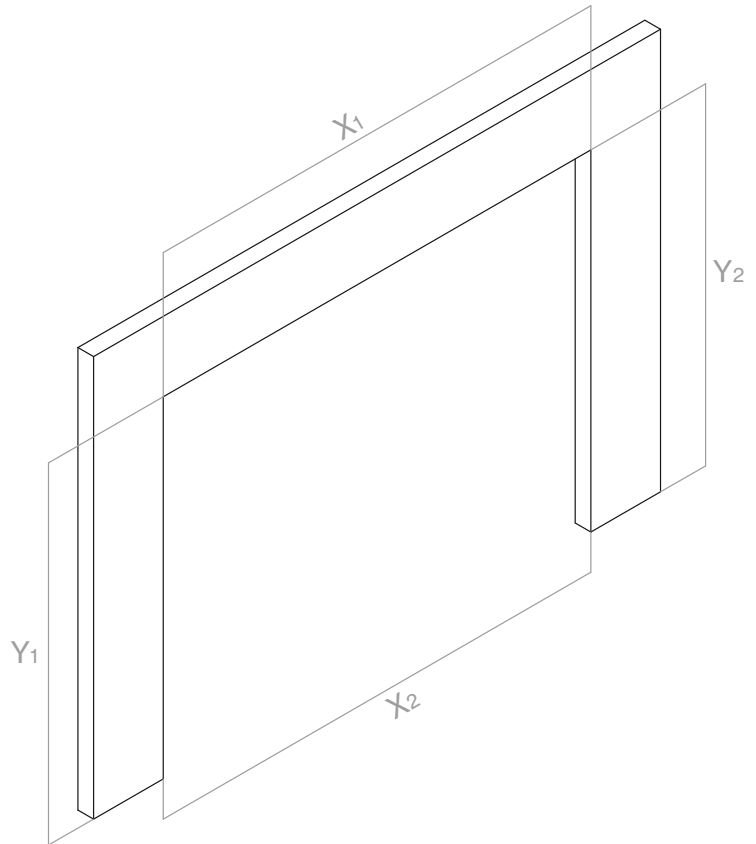

5.2 Installazione profilo telaio superiore

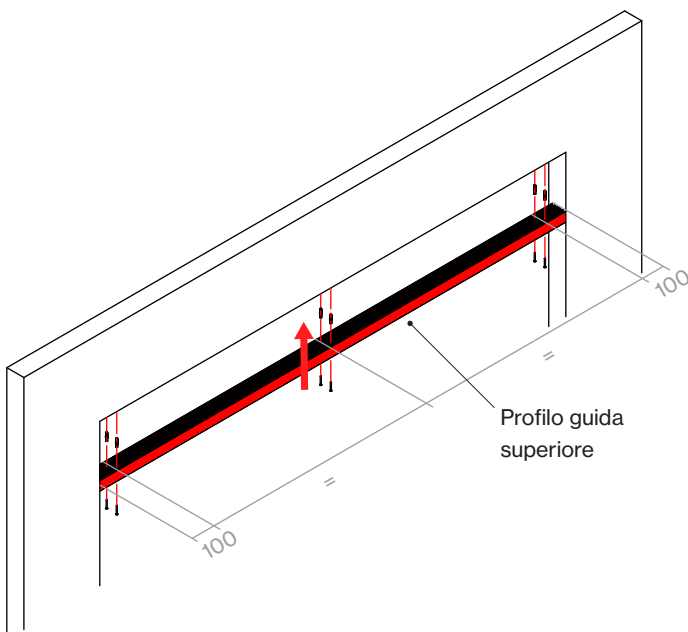

1. Contrassegnare e forare il profilo del telaio, distribuendo le viti come indicato.
2. Posizionare il profilo del telaio nell'apertura dell'installazione e copiare la posizione dei fori.
3. Praticare i fori e inserire i dispositivi di fissaggio (tenere conto del tipo di parete per scegliere la combinazione "vite-supporto" appropriata, scelta che spetta all'installatore).
4. Riposizionare il profilo del telaio e avvitarlo.

! **Attenzione**

N° viti = 2 x n° ante

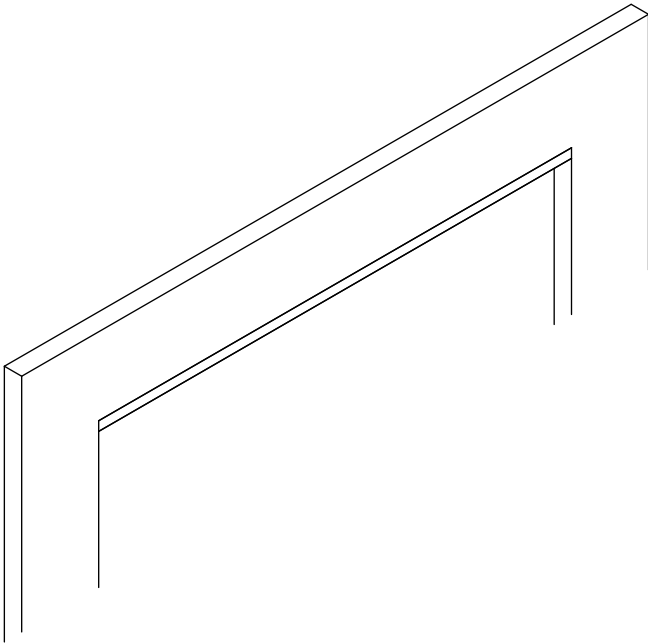

5. Dopo aver fissato il profilo del telaio, controllare che sia a livello. È importante che sia completamente in piano. Se necessario, utilizzare degli spessori.

6. Utilizzare viti con testa svasata per evitare che sporgano.

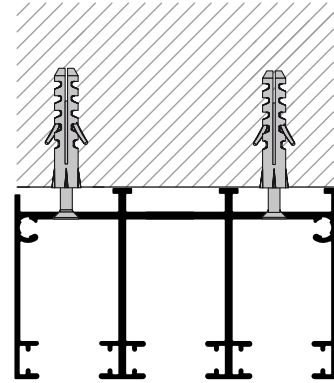

5.3. Installazione profilo guida inferiore

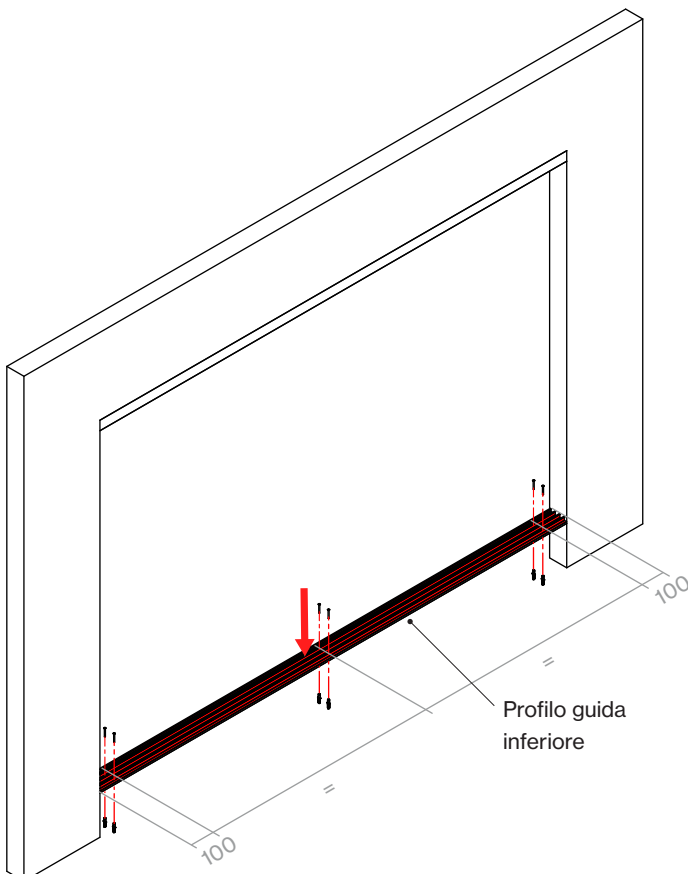

1. Contrassegnare e praticare i fori nel profilo guida, distribuendo le viti come indicato.

2. Posizionare il profilo guida sul pavimento dell'apertura in cui verrà installato e copiare la posizione dei fori. Assicurarsi che il profilo guida sia perfettamente allineato verticalmente con il profilo del telaio. Il profilo guida ha una posizione che permette il drenaggio dell'acqua; posizionarlo in modo che scarichi all'esterno.

3. Praticare i fori e inserire i dispositivi di fissaggio (tenere conto del tipo di pavimento per scegliere la combinazione "vite-supporto" appropriata).

4. Riposizionare il profilo del telaio e avvitarlo.

! Attenzione

N° viti = 2 x n° ante

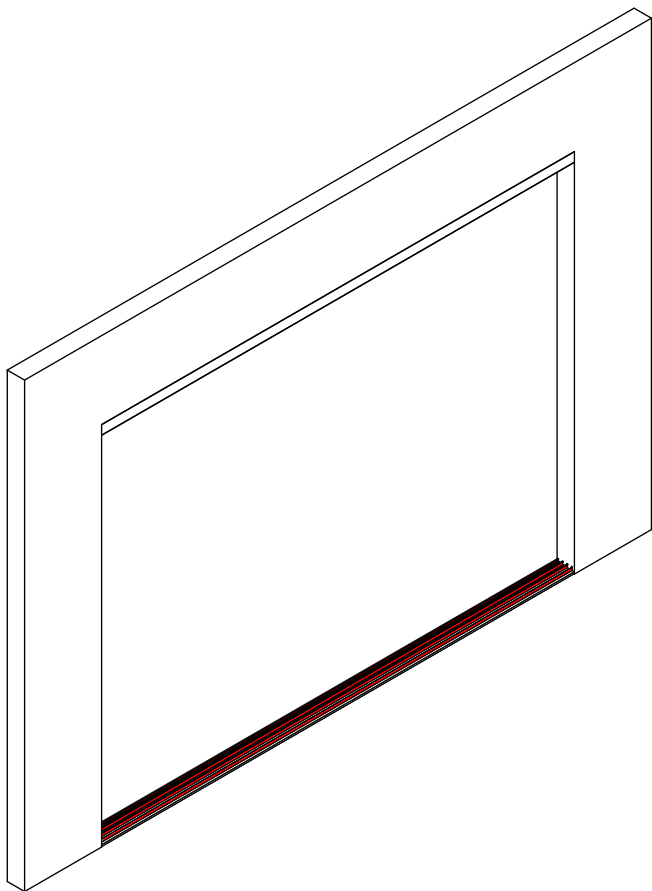

5. Dopo aver fissato il profilo guida, controllare che sia a livello. È importante che sia completamente in piano.

6. Utilizzare viti con testa svasata per evitare che sporgano.

7. Inserire il profilo del binario guida nelle apposite scanalature. Fissare applicando il silicone all'interno e facendo pressione.

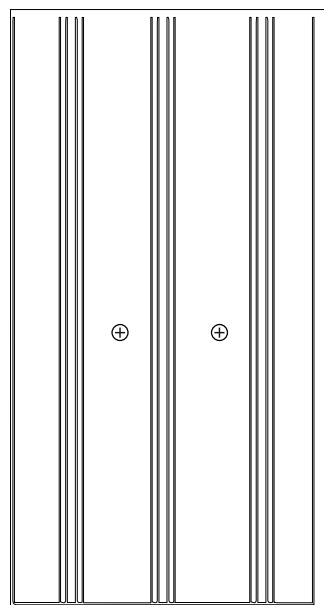
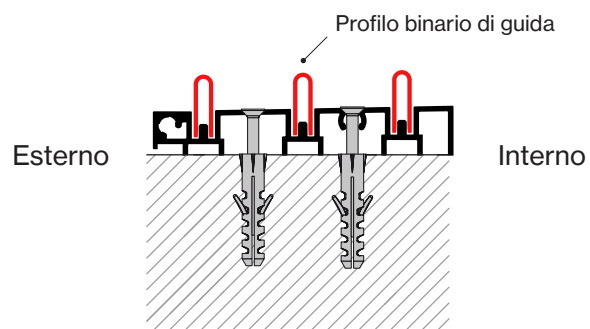

5.4 Installazione profilo telaio laterale (UP-40/25)

*Opzionale

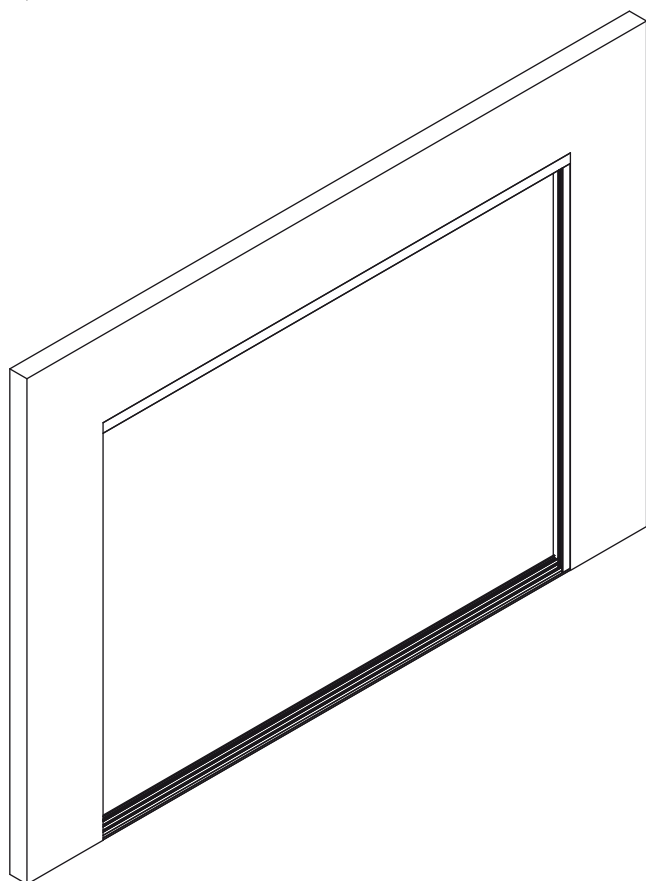
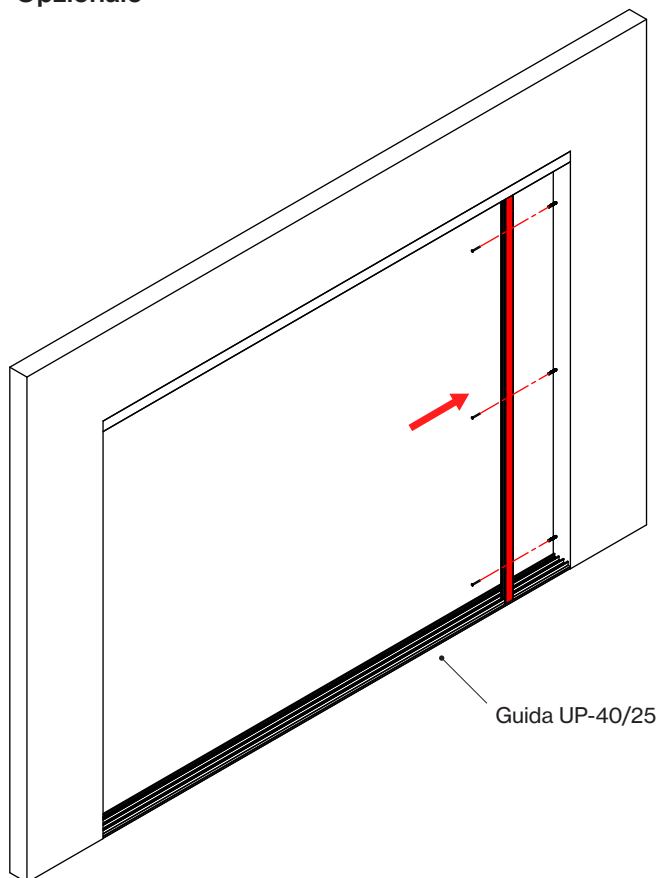

1. Segnare e praticare i fori nel profilo del telaio laterale.
2. Posizionare il profilo del telaio laterale a ciascuna estremità del serramento, in corrispondenza del centro del binario. Tenere conto del tipo di scorrimento per il posizionamento. Copiare i fori sulla parete.
3. Praticare i fori e inserire i dispositivi di fissaggio (tenere conto del tipo di parete per scegliere la combinazione "vite-supporto" appropriata).
4. Riposizionare il profilo del telaio laterale e avvitarlo.

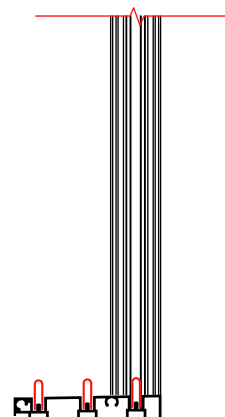
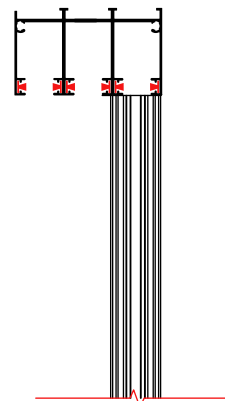

5.5 Installazione ante

1. Inclinare con cura la prima anta e inserirlo nel profilo del telaio superiore.

2. Ruotare la parte inferiore dell'anta fino a posizionarla nella guida corrispondente.

3. Poggiare l'anta sulla guida in modo che tutto il peso poggi sul profilo guida inferiore.

4. Ripetere lo stesso procedimento con le altre ante.

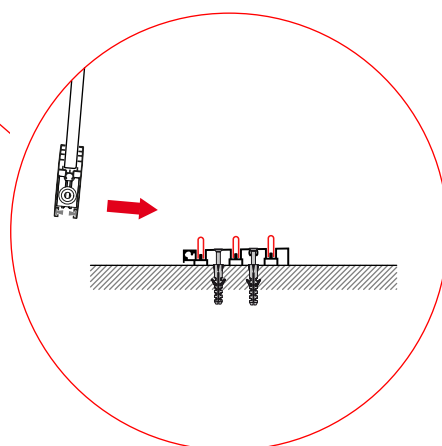
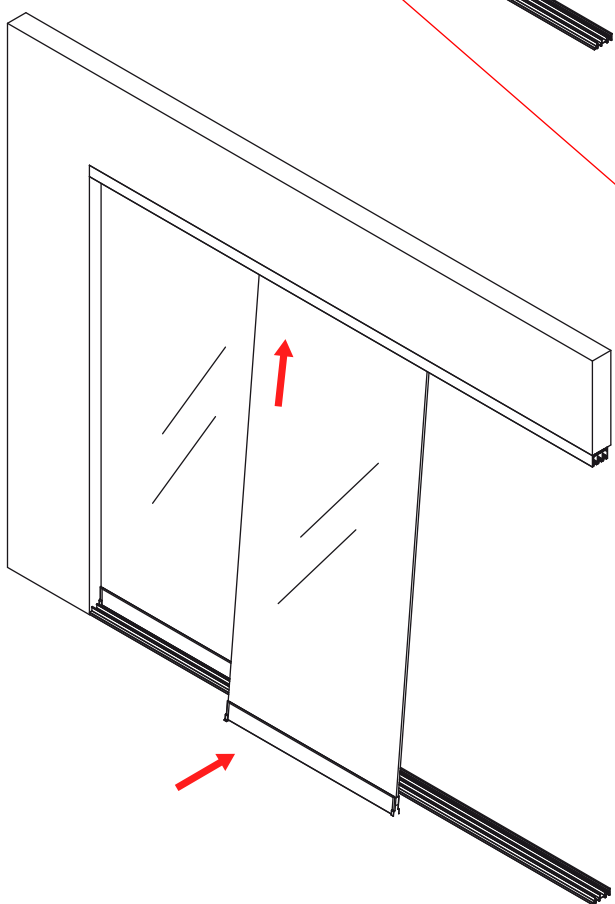
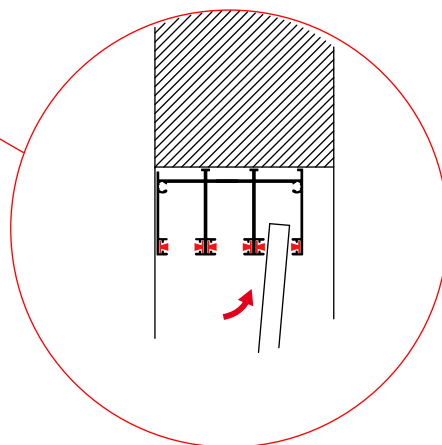
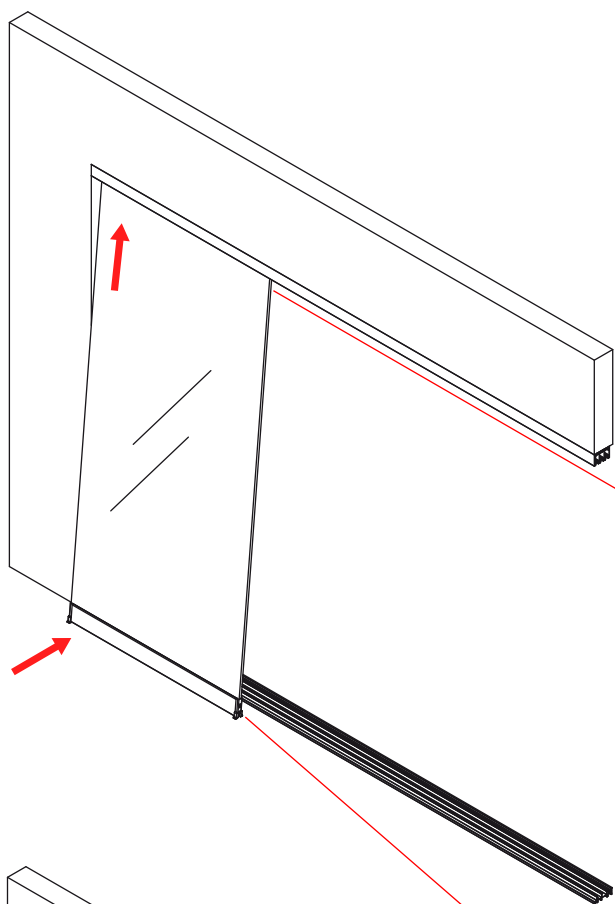

5.6 Assemblaggio e distribuzione di tappi in gomma - antet

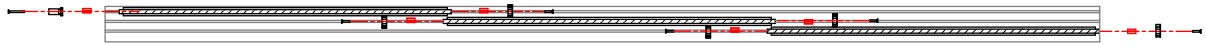

! Attenzione

Considerare la posizione dei tappi e delle ante prima di iniziare a fissarli con le viti.

Le ante possono essere montate in due modi, a seconda che abbiano o meno un profilo laterale.

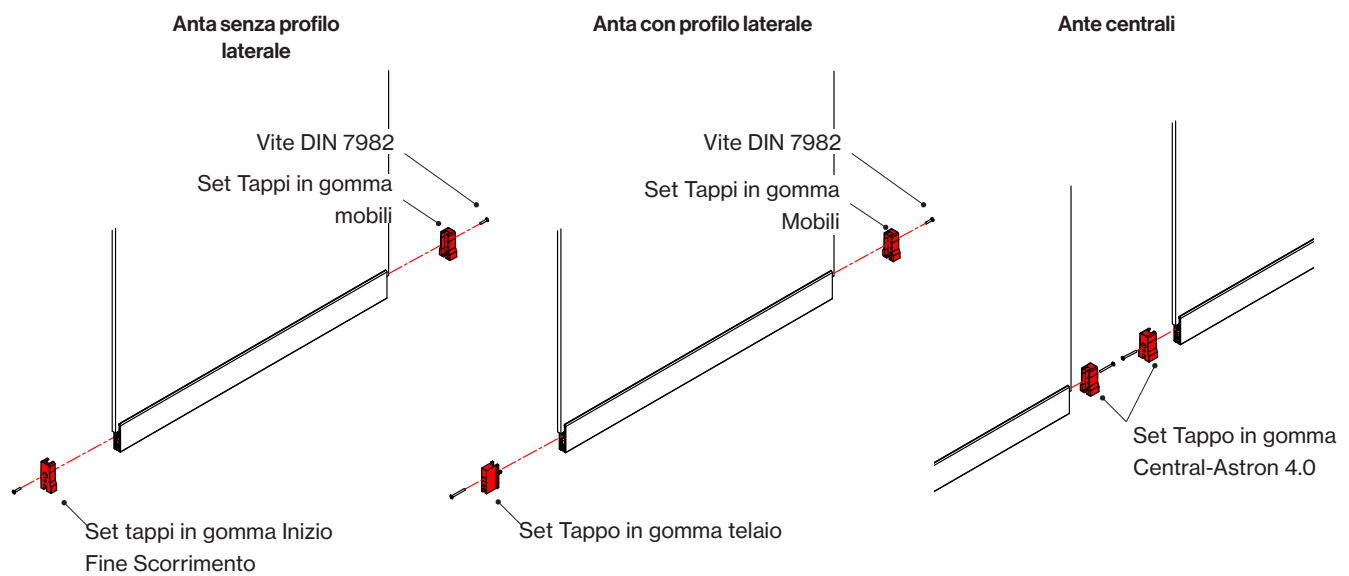

5.7. Livellamento delle ante

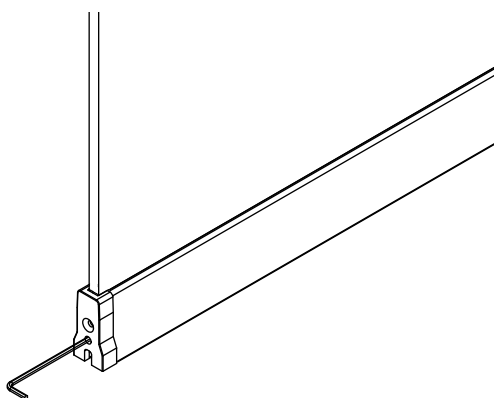

Con le ante installate, se si nota una certa irregolarità tra le stesse o rispetto al muro. È possibile regolare l'inclinazione

Tramite la vite "senza testa" evidenziata in rosso:

1. Inserire una chiave a brugola n. 3 attraverso il foro libero del tappo.
2. Girare in una delle due direzioni a seconda della pendenza.

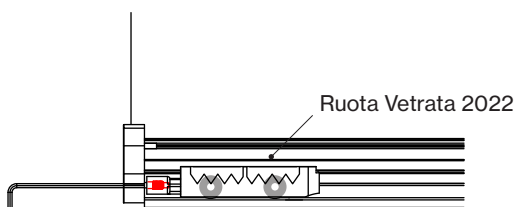

5.8 Fissaggio della sicura superiore

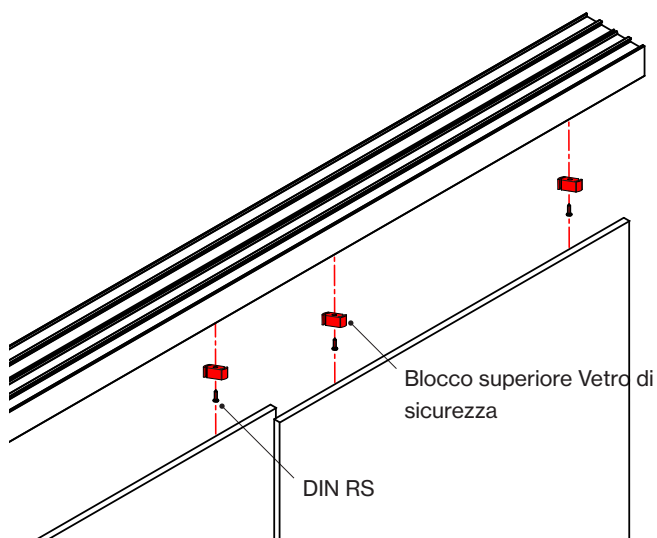

Inserire i blocchi superiori nella guida superiore, ruotare le parti fino all'arresto e fissarle con le viti autofilettanti. La distribuzione dei blocchi è di 2 per anta.

5.9 Fissaggio del blocco superiore completo ante laterali

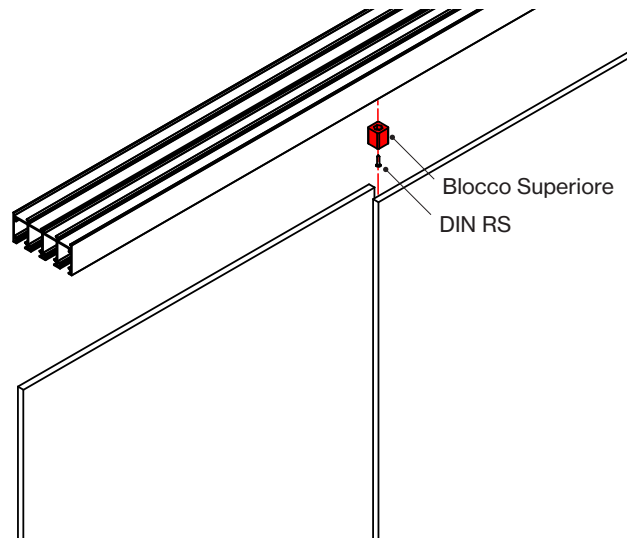

Posizionare e fissare il blocco sull'ultima anta da bloccare. Fissare questo elemento con una vite autofilettante.

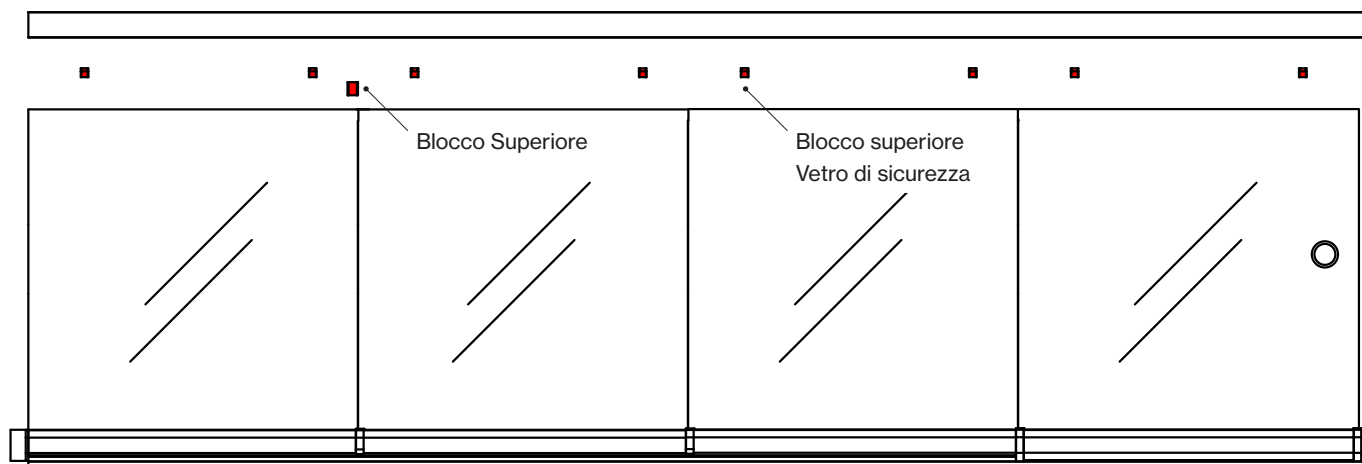

5.10 Collocazione guarnizioni in gomma in PVC

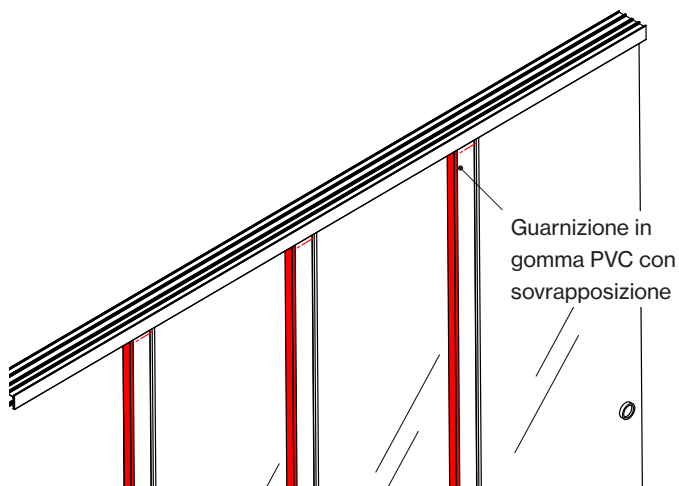

Una volta installati i blocchi superiori. Fare pressione sulle guarnizioni in gomma di chiusura fino a inserirle completamente.

In caso di blocchi al centro, utilizzare la "Guarnizione in gomma magnetica di chiusura"

Guarnizione in gomma PVC duro con sovrapposizione morbida per i pannelli intermedi 070025



Guarnizione in gomma PVC con flangia e blocco ante terminali e centrali (bolla) 070026



Guarnizione in gomma magnetica di blocco ante estremità e centrali 070073

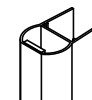

Allegato I

Test

centro tecnologico dei metalli
laboratorio di prova delle finestre

murcia

Asociación Empresarial Centro Tecnológico del Metal de la Región de Murcia
Avda. del Descubrimiento, Parcela 15.
Polígono Industrial Oeste.- 30169 San Ginés Murcia (Spain)
Teléfono: 968 89 70 65 Fax: 968 89 06 12 ctmetal@ctmetal.es

Numero del rapporto: LEV18013

RAPPORTO DI PROVA

MATERIALE TESTATO

Tipo di campione: VETRATA (FINESTRA)

Produttore/Marca: INDUSTRIAS TEYCO, S.L.

Modello: **ASTRON 20 CON VETRO DA 10 mm**

Riferimento del richiedente: --

Riferimento di laboratorio: LEV18013

Data di ricezione del campione: 18/09/2018

TESTS	Norma	CLASSIFICATION	Norma
<input checked="" type="checkbox"/> Permeabilità all'aria	UNE EN 1026:2017	1	UNE EN 12207:2017
<input checked="" type="checkbox"/> Tenuta all'acqua	UNE EN 1027:2017	1A	UNE EN 12208:2000
<input checked="" type="checkbox"/> Resistenza al vento	UNE-EN 1932:2014	6	UNE-EN 13659:2016

Data di inizio delle prove: 20/09/18

Data di completamento delle prove: 20/09/18

Data di emissione del rapporto: 21/09/2018

Direttore Tecnico

I risultati di questo rapporto si riferiscono solo al materiale ricevuto e testato in questo laboratorio nelle date indicate.
Questo rapporto non può essere riprodotto in parte senza l'espressa approvazione del laboratorio che lo ha rilasciato.
Il laboratorio mette a disposizione del richiedente il calcolo delle incertezze associate al test.

Caratteristiche Vetro 10 mm

UNION VIDRIERA LEVANTE S.L.
 Pol. Ind la Mezquita , Parcela 403
 La Vall d'Uxo , 12600.
 Castellón (España)
 www.unionvidriera.com
 castellon@unionvidriera.com
 Tel. 964 652 834
 Fax 964 652 831



DATA: 24 giugno 2019
DESTINATARIO:

SCHEDA DELLE CARATTERISTICHE TECNICHE

TIPO DI VETRO	
TEMPLA.LITE 10 mm	

DATI TECNICI

Luce visibile	
Trasmissione Luminosa (%)	89,2
Riflessione Luminosa (%)	.1

Energia solare	
Trasmissione Energetica (%)	79,6
Riflessione Energetica (%)	7/9
Assorbimento Energetico (%)	12,9
Fattore solare (%)	82,7

Coefficiente di trasmissione termica	
Coefficiente U (W/m2=-	9/98

Isolamento acustico	
Rw (C, Ctr)(Db)	33 (-2;-3)

Sécurité d'utilisation	
Resistenza all'effrazione (EN 356)	PND
Resistenza all'impatto del pendolo (EN 12600)	1 (C) 1

PND: Prestazione non dichiarata

NOTA: I valori indicati sono solo indicativi e non forniscono alcuna garanzia sulla qualità del prodotto finale.

Caratteristiche Vetro 10 mm - Opaco

UNION VIDRIERA LEVANTE S.L.
 Pol. Ind la Mezquita , Parcela 403
 La Vall d'Uxo , 12600.
 Castellón (España)
 www.unionvidriera.com
 castellon@unionvidriera.com

Tel. 964 652 834
 Fax 964 652 831



DATA: 24 giugno 2019
 DESTINATARIO:

SCHEDA DELLE CARATTERISTICHE TECNICHE

TIPO DI VETRO	
TEMPLA.LITE 10 mm Opaco	

DATI TECNICI

Luce visibile	
Trasmissione Luminosa (%)	PND
Riflessione Luminosa (%)	PND

Energia solare	
Trasmissione Energetica (%)	PND
Riflessione Energetica (%)	PND
Assorbimento Energetico (%)	PND
Fattore solare (%)	PND

Coefficiente di trasmissione termica	
Coefficiente U (W/m2=-	PND

Isolamento acustico	
Rw (C, Ctr)(Db)	33 (-2;-3)

Sécurité d'utilisation	
Resistenza all'effrazione (EN 356)	NDP
Resistenza all'impatto del pendolo (EN 12600)	1 (C) 1

PND: Prestazione non dichiarata

NOTA: I valori indicati sono solo indicativi e non forniscono alcuna garanzia sulla qualità del prodotto finale.

Smaltimento dell'imballaggio

Importante

L'imballaggio deve essere riciclato dal professionista qualificato che ha installato il prodotto.

Consigliamo di riciclare l'imballaggio del prodotto in modo responsabile:

- Smaltire questi rifiuti in conformità con le norme vigenti:
 - Direttiva 94/62/CE sugli imballaggi e i rifiuti di imballaggio.
 - Legge spagnola 11/1997, del 24 aprile, sugli imballaggi e i rifiuti di imballaggio
- Classificare i rifiuti separando ognuno dei diversi materiali in modo da procedere a un efficace smaltimento dell'imballaggio.
- Non smaltire i materiali dell'imballaggio insieme ad altri rifiuti. Consegnarli presso un apposito punto di raccolta stabilito dagli enti locali competenti.
- Al fine di ridurre al minimo l'impatto ambientale delle confezioni e dei relativi rifiuti, è necessario stabilire la composizione e il tipo di imballaggio dei nostri prodotti per indicarne il migliore smaltimento (la mejor eliminación de los mismos).

Carta e cartone:

Nella gestione dei rifiuti, il riciclaggio di carta e cartone svolge un ruolo molto importante, perché è possibile recuperarne fino al 70%. Lo smalti-

mento della carta e del cartone può avvenire attraverso vari canali, come la raccolta da parte di operatori privati o la consegna agli impianti di trattamento dei rifiuti.

Plastica:

Il riciclaggio delle materie plastiche comporta molti vantaggi per l'ambiente e quindi giova alla qualità della vita di tutti, contribuendo a un notevole risparmio di materie prime, risorse naturali, energetiche ed economiche. La plastica può essere smaltita da operatori privati o consegnata agli impianti di trattamento dei rifiuti.

Pluriball:

È composto da polietilene a bassa densità, che lo rende un materiale riciclabile al 100%. Per uno smaltimento ottimale, consegnare i rifiuti di questo materiale presso degli impianti di trattamento di residui plastici.

Il nostro impegno per l'ambiente

Saxun ha tra i suoi obiettivi quello di mantenere un comportamento socialmente responsabile. Questo impegno nei confronti dell'ambiente implica un miglioramento continuo delle misure adottate per combattere il cambiamento climatico.

La promozione di un'attenzione responsabile nei confronti dell'ambiente, il rispetto dei requisiti legali e normativi applicabili ai nostri prodotti e il sostegno del risparmio energetico in tutti i nostri progetti sono misure essenziali per il raggiungimento dei nostri obiettivi.

Smontaggio e smaltimento del prodotto

Per smontare il prodotto, è necessario adottare una serie di precauzioni. Osservare le seguenti avvertenze e istruzioni. In caso di dubbi, contattare il proprio rivenditore.

Lo smontaggio deve essere effettuato solo ed esclusivamente da montatori esperti. Questo manuale non è destinato agli appassionati del fai da te o agli installatori in formazione.

Per ulteriori informazioni su queste istruzioni di smontaggio, si rimanda ai capitoli di installazione di questo manuale, che contengono disegni e informazioni dettagliate.

! Attenzione

Operare sempre con grande cautela. Utilizzare strumenti appropriati e in perfette condizioni.

• Fase 1

Rimuovere i profili e le guarnizioni in gomma in PVC dal bordo delle ante.

• Fase 2

Svitare i tappi inferiori delle ante.

• Fase 3

Rimuovere le ante dal telaio superiore e dalla guida inferiore. Una alla volta.

• Fase 4

Rimuovere le ruote e lo spazzolino.

• Fase 5

Svitare il telaio laterale.

• Fase 6

Svitare il profilo del telaio superiore e rimuovere gli spazzolini.

• Fase 7

Rimuovere i profili a U di guida dal binario inferiore.

• Fase 8

Svitare il profilo della guida inferiore.

! Attenzione

Assicurarsi di rimuovere tutte le parti che compongono il prodotto in base al tipo di materiale.

Componenti	Acciaio galvanizzato	Acciaio inossidabile	Alluminio	RAEE	Plastica tecnica	Vetro
Intelaiatura			•			
Viti		•				
Tappi in gomma					•	
Anta						•
Profili estremi e intermedi					•	

I nostri prodotti sono costituiti principalmente da materiali riciclabili. È necessario essere a conoscenza dei sistemi di riciclaggio o di smaltimento previsti dalle normative vigenti sul territorio per questa categoria di prodotti.

! Importante

- Operare sempre con grande cautela. Utilizzare strumenti adeguati e in perfette condizioni.

- Assicurarsi di rimuovere tutte le parti che compongono il prodotto in base al tipo di materiale.



Questo simbolo indica che il prodotto non va smaltito insieme ai rifiuti domestici, ma deve essere raccolto separatamente per il recupero, il riutilizzo o il riciclaggio in conformità alle normative locali vigenti.



Ai sensi della Direttiva Europea 2012/19/UE, i rifiuti di apparecchiature elettriche ed elettroniche (RAEE) possono causare gravi problemi ambientali se non vengono gestiti correttamente. La direttiva fornisce il quadro generale valido in tutto il territorio dell'Unione europea per il ritiro e il riutilizzo dei rifiuti di apparecchiature elettriche ed elettroniche.

Al termine della loro vita utile, queste apparecchiature non devono essere smaltite con altri tipi di rifiuti. A tal ne, possono essere consegnate agli appositi centri, regolamentati dalle amministrazioni locali.

L'efficiente separazione dei rifiuti eviterà conseguenze negative per l'ambiente e la salute che potrebbero derivare da una cattiva gestione o da uno smaltimento inadeguato degli stessi.

Importante

Il rispetto di questa direttiva implica un comportamento in favore dell'ambiente, della conservazione delle risorse naturali e della protezione della salute.

Le normative locali possono prevedere gravi sanzioni in caso di smaltimento illegale del prodotto.

I materiali che compongono i nostri prodotti offrono numerosi vantaggi ambientali



Acciaio galvanizzato

L'acciaio galvanizzato è un tipo di acciaio sottoposto a un trattamento mediante il quale viene rivestito da diversi strati di zinco che lo proteggono dalla ruggine. Il riciclaggio dello zinco contribuisce a ridurre la domanda di nuovi materiali e, di conseguenza, genera un notevole risparmio energetico: in tal modo, questo metallo è una risorsa molto preziosa e sostenibile.

Per il corretto riciclaggio dell'acciaio galvanizzato, si consiglia di recarsi presso un centro di raccolta di rifiuti metallici.



Acciaio inox

L'acciaio inossidabile è una lega di ferro contenente nichel e cromo, che lo protegge dalla corrosione e dalla ruggine. Tra le sue qualità, spiccano la resistenza alle alte temperature e il fatto che si tratta di un materiale particolarmente resistente. L'acciaio inox è un "materiale verde" riciclabile all'infinito. Le sue proprietà lo rendono ideale per l'esposizione agli agenti atmosferici.

Per un corretto smaltimento dell'acciaio inossidabile, si raccomanda pertanto di depositarlo in un apposito centro di raccolta differenziata.



Alluminio

Il riciclaggio dell'alluminio garantisce in niti vantaggi ambientali. L'utilizzo di alluminio riciclato consente di risparmiare il 95% dell'energia utilizzata per la produzione del minerale primario, che può essere riciclato quante volte si desidera perché può essere recuperato completamente. Il riciclaggio dell'alluminio è quindi tecnicamente ed economicamente vantaggioso.

Pertanto, è consigliabile smaltire questo materiale in un apposito centro di raccolta di erenziata.



Cablaggio

Riciclando i cavi elettrici, è possibile evitare l'inquinamento causato da tali elementi. Il loro riciclaggio consente il successivo utilizzo del rame, dell'alluminio e dell'ottone dei cavi una volta separati dalla plastica che li ricopre.

I rifiuti elettrici ed elettronici devono essere depositati nelle isole ecologiche per essere riciclati correttamente.



PET



HDPE



PVC



LDPE



PP

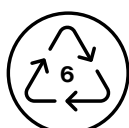

PS



Other

Plastica

Il riciclaggio della plastica fornisce una fonte sostenibile di materie prime per l'industria. Trattandosi di un materiale non biodegradabile, il suo riutilizzo diminuisce significativamente anche i problemi causati all'ambiente.

Il riciclaggio riduce il consumo energetico e riduce le emissioni di CO₂ attenuando l'inquinamento e i cambiamenti climatici.

Esistono diversi tipi di plastica, per cui per ottenere un riciclaggio ottimale è indispensabile depositarle in punti puliti dove si procederà alla separazione dei diversi tipi e alla loro identificazione.



Tessile

L'uso dei rifiuti tessili è indispensabile per il riciclaggio. Il riutilizzo aiuta a ridurre il consumo di acqua e i gas rilasciati nel processo produttivo.

Per favorire un'adeguata eliminazione dei tessuti, si raccomanda di depositarli in un centro di raccolta differenziata dove si separano le diverse fibre tessili.

! Importante

Per un riciclaggio efficiente dei prodotti, seguire le raccomandazioni pertinenti. Ricordate che riciclare è più di un'azione: è il valore della responsabilità per la conservazione delle risorse naturali.

saxun
by Giménez Ganga

Giménez Ganga, S.L.U.
Polígono Industrial El Castillo
C/ Roma, 4 • 03630
Sax (Alicante) • España

saxun.com

MANUALE TECNICO - VETRATE ASTRON - IT - 05 - 0723

